

Peräkärriksen ja trailereiden normaali ripustus paikka ja asento
Ilmareikien ja valumis aukkojen paikkoja merkitty nuolin

Peräkärriksen sinkityksessä huomioitavat asiat :

Reiät kastosuuntaan, liian pienistä rei'istä vain haittaa !
Reiät ennen kappaleiden hitsausta = siistimpi työnlaatu
Käytä Mig-hitsausta, puikkohitsaus saumat on hiekkapuhallettava
Maali, liima, tarrat, syväruoste on hiekkapuhallettava
Ota huomioon ohuiden materiaalien riski taipua +450 °C lämpötilassa
Älä tee kotelorakenteita, jos et halua niihin reikiä
Kierteet, saranat ja kaikki liikkuvat osat, ota huomioon tuleva sinkki

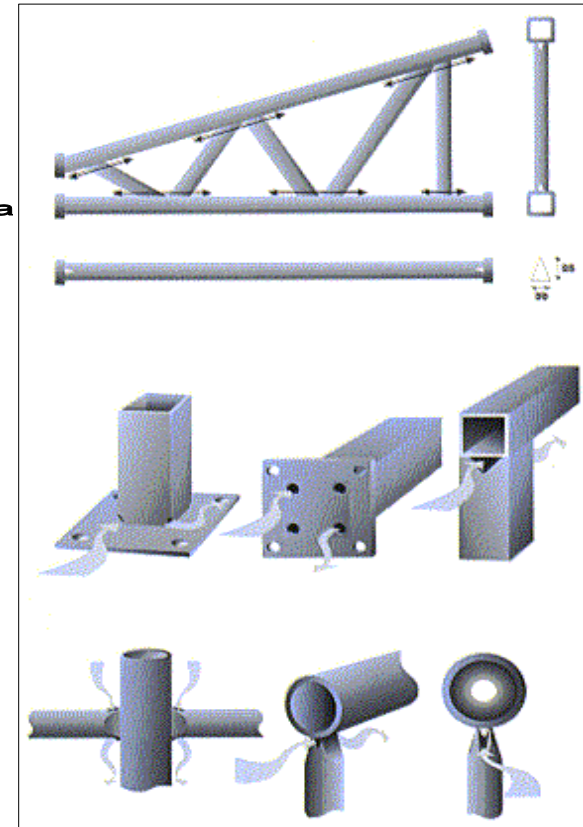
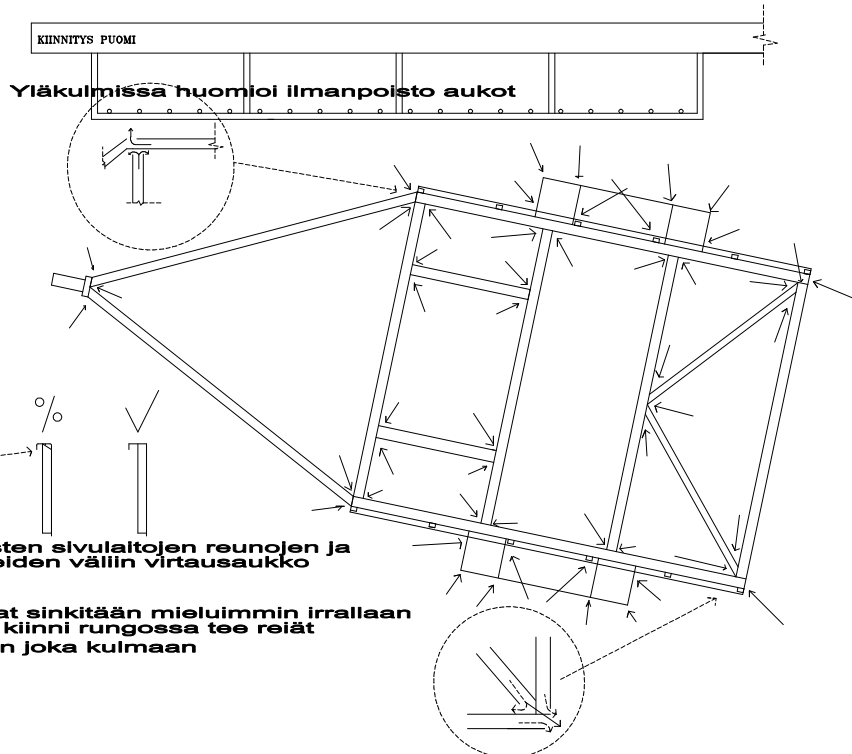

Jokainen putki on oltava läpihengittävä siten, että ylhäältä ilma pääsee poistumaan ja alhaalta sinkki valuu putkista vapaasti pois.

Aukot joko poraamalla tai leikkaamalla kulma auki
Katso että aukot ovat oikean suuntaiset, ettei putken sisäkulmiin jää taskuja