

Helon Kuumasinkitys Oy

Sinkkitie 57, Unaja, FIN-26910 RAUMA

Puh. (02) 8378 5400 email: kuumasinkitys@dlc.fi

Fax. (02) 823 5295 www.helonkuumasinkitys.fi

Sinkittävien kappaleiden mitat max. pituus 6,2 leveys 1,4 syvyys 2 metriä

Putkien ripustus asennot puomeihin ja mutterien suositus paikat
Ripustus kahdesta pisteestä vahvalla rautalangalla

Kappaleet ripustetaan niin että kastettaessa kappaleita sinkkiin ilma pääsee poistumaan ja sinkki valumaan pois esteettä
Paras ripustus asento tehokkaan kaston kannalta on 45° kulma
Alle 2 metriä pitiin putkiin riittää 1 mutteri putken päässä

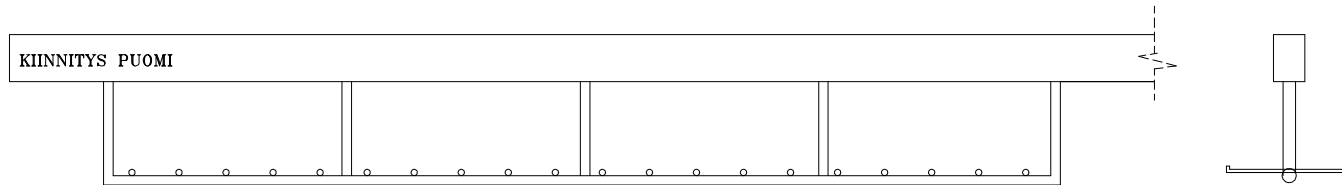

Mutterin paikka mutkaosan päässä
Mutkan ulkosyrjällä

Upotus syvyys padassa maksimi 2 metriä

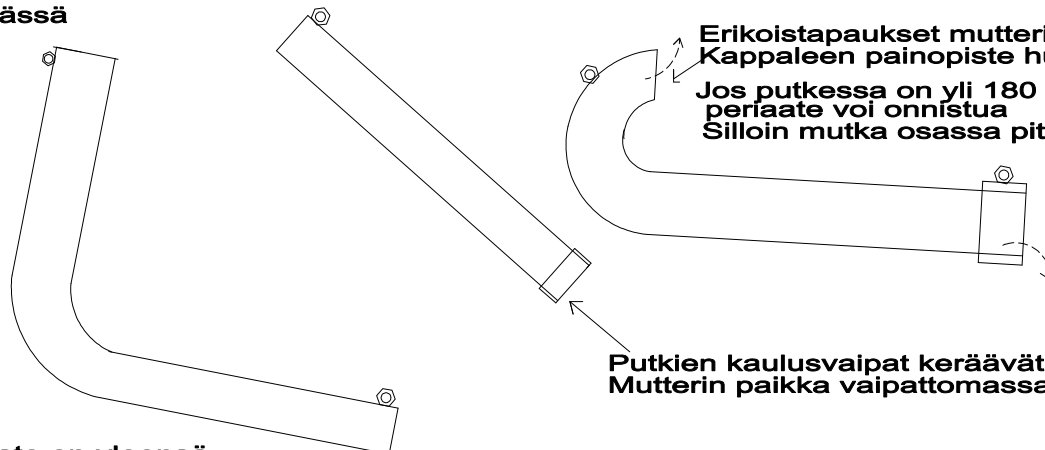

Erikoistapaukset mutterit pääsääntöisesti ulko/sisäsyrjällä
Kappaleen painopiste huomioiden

Jos putkessa on yli 180 asteen mutkia ei sinkityksen periaate voi onnistua
Silloin mutka osassa pitää olla hengitysreikä

Putkien kaulusvaipat keräävät sinkkiä jos ne on yläpuolella
Mutterin paikka vaipattomassa päässä

Mutkaputki: Koska painopiste on yleensä mutkan jälkeisellä pitemmällä suoralla osuudella. Painopiste jätetään alimmaksi